

abn

COLECTORES Y PIEZAS ESPECIALES
COLLECTORS AND SPECIAL PARTS

Ficha técnica
Technical data sheet

10/2021
V.1

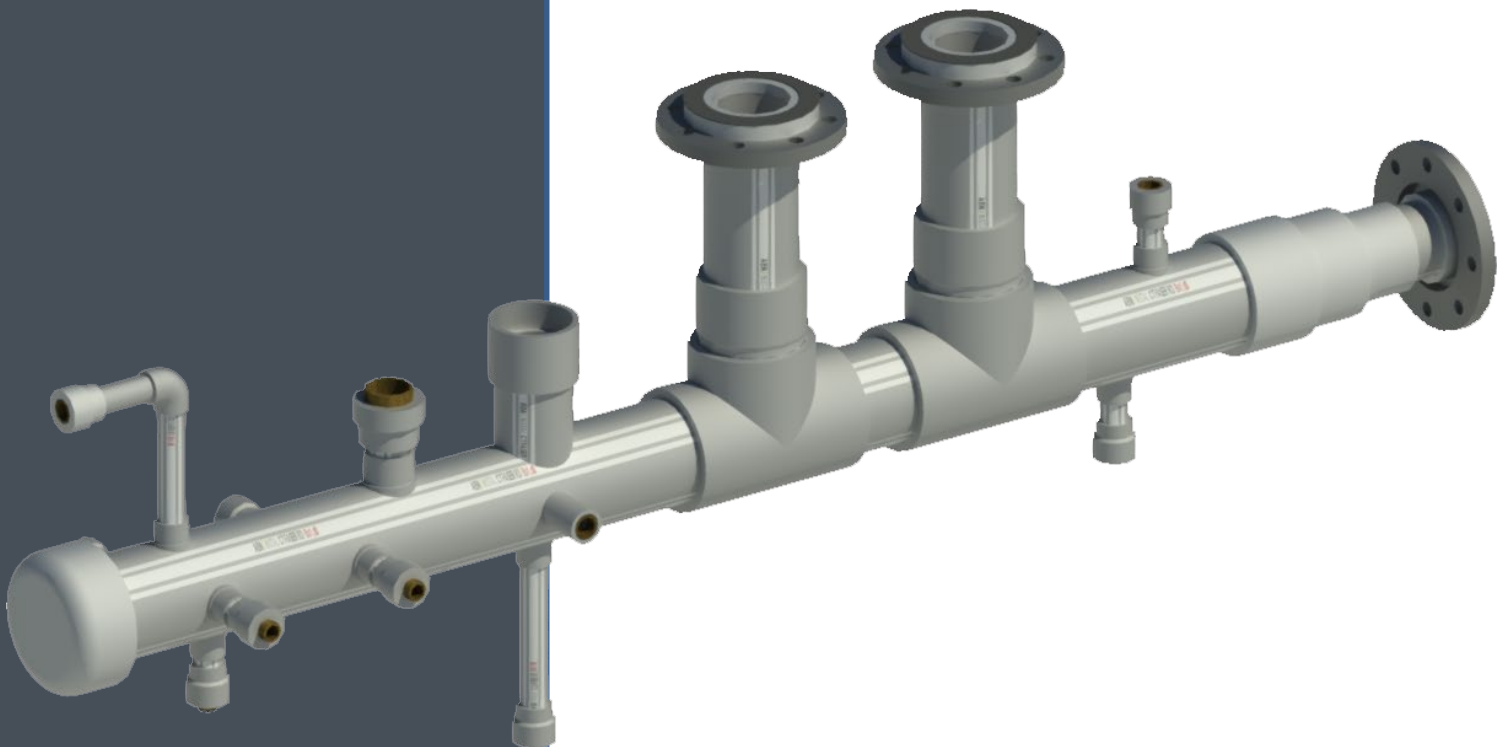

Manufactured
in
Spain 

Colectores de polipropileno y polietileno

El Departamento Técnico de ABN diseña y fabrica colectores y accesorios manipulados en polipropileno y polietileno a medida.

ABN planifica y construye todo tipo de colectores y piezas manipuladas según las necesidades de nuestros clientes, siguiendo un riguroso control en el proceso de fabricación.

Gracias a la inversión realizada en tecnología y personal cualificado podemos ofrecer un servicio integral de soluciones.

Ventajas económicas



- No precisa de la adquisición de herramientas
- No precisa inversión en el diseño, elaboración y montaje
- Amplia gama de soluciones

Ventajas de servicio



- Respuesta inmediata en la viabilidad del colector
- Asesoramiento técnico en conducciones de fluidos especiales
- Presupuesto con plano 2D

Ventajas en calidad y garantía



- Colectores fabricados con las gamas de productos ABN
- Máxima garantía de marcas de calidad en sistemas de soldadura y en pruebas de estanqueidad.



Pasos para la solicitud del servicio



1.- Solicitud del colector o pieza manipulada

Se necesita:

- un croquis dimensionado y acotado,
- indicar las condiciones de trabajo, indicando temperatura y presión de funcionamiento.

En ABN se verifica la información presentada y solicita más información si es necesario para estudiar su viabilidad. Contacta con tu **responsable comercial** o a través del mail: info@grupoabn.com



2.- Diseño y presupuesto

Se procede al diseño de la pieza una vez comprobado que la información está completa. Posteriormente el cliente recibe una propuesta de diseño con su correspondiente valoración económica.

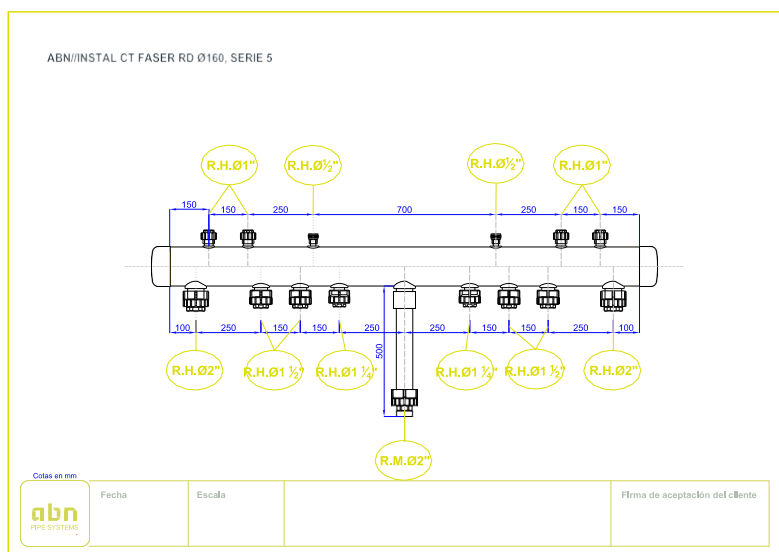

3.- Fabricación

Una vez aceptado el pedido se fabrica el producto solicitado en el Departamento de manipulados, el cual dispone de las herramientas necesarias para la correcta fabricación.



4.- Suministro

Tras la fabricación y verificación (ejemplo: pruebas de presión, estanqueidad...), se suministran los colectores / piezas ya terminados en la obra o en el distribuidor de ABN.



Colectores

ABN//INSTAL CT FASER RD Ø 160, SERIE 5

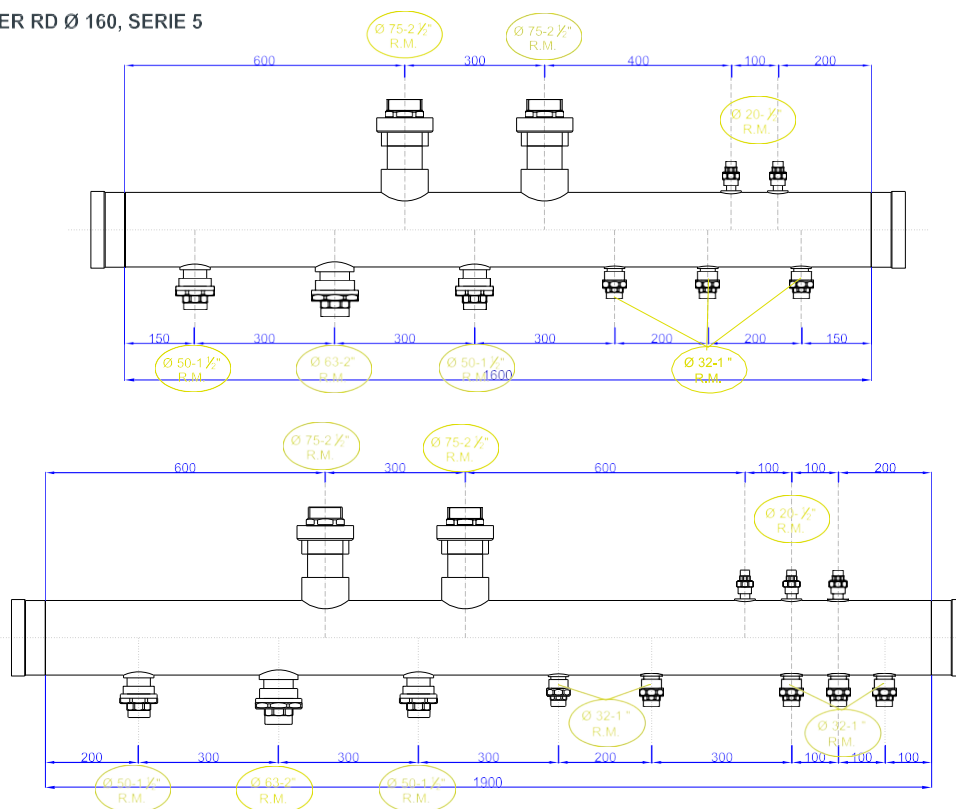

Cotas en mm



Fecha

Escala

Firma de aceptación del cliente



Piezas manipuladas

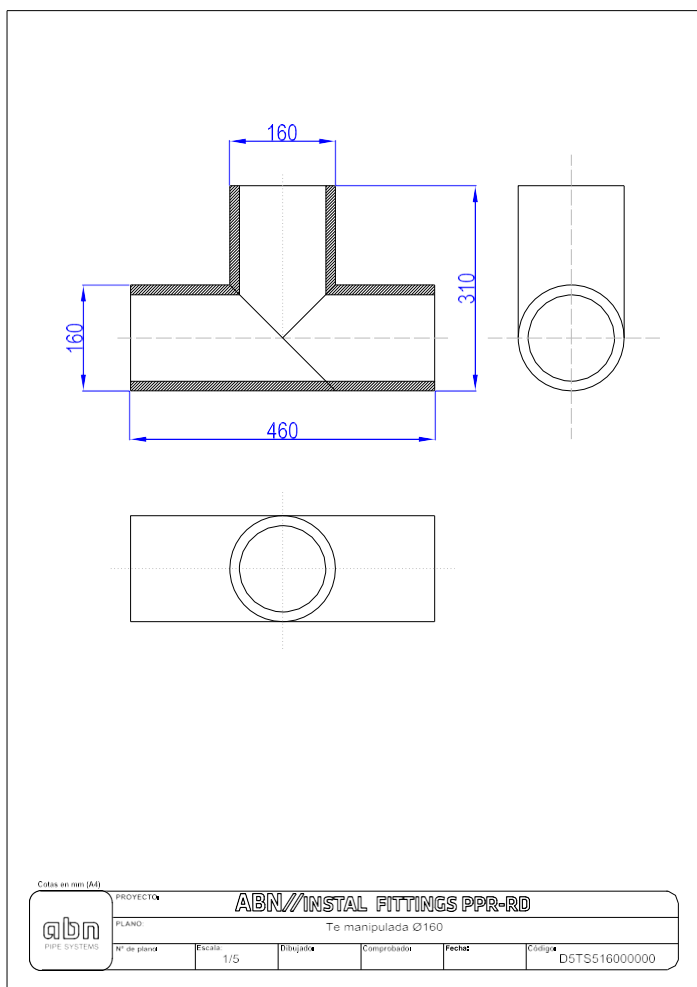

Algunos ejemplos



Miembro de:



CENTRAL

Head Offices
Estrada Baños de Arteixo, 28
Parque Empresarial Agrela
15008 A Coruña (Spain)
T. +34 981 148 425

PLANTA DE PRODUCCIÓN

Production Site
Parque Empresarial Medina On
Autovía A6, km 152
47400 Medina del Campo (Spain)
T. +34 983 020 510



abnpipesystems.com

info@grupoabn.com

Distribuidor | Distributor



Manufactured
in
Spain 



Valido hasta el 02/02/2025